

7.75"

3.75"

Cat. No./N° de cat./Núm de Cat.	Specifications/Caractéristiques/Especificaciones
01228, 5242, 05252, 05262, 08200, 16242, 16252, 16262, 0BR15, 0CR15, C5262, C8200, CBR15, CR015, DCR15, D8200, DT820, DTC15, L5262, T1626, T5262, T8200, TBR15, TDR15, TWR15, WBR15, WDR15, WTD15	15A-125V AC/CA
05342, 05352, 05362, 08300, 16342, 16352, 16362, 0BR20, 0CR20, C5362, C8300, CBR20, CR020, D8300, DCR20, DT830, DTC20, L5362, T1636, T5362, T8300, TBR20, TDR20, TWR20, WBR20, WDR20, WTD20	20A-125V AC/CA

LEVITON®

PK-93996-10-02-0J-W

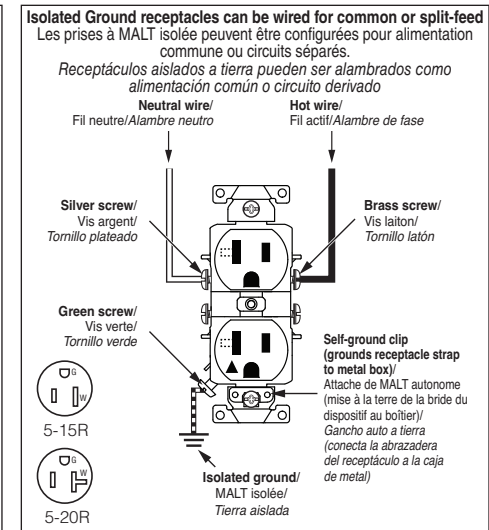
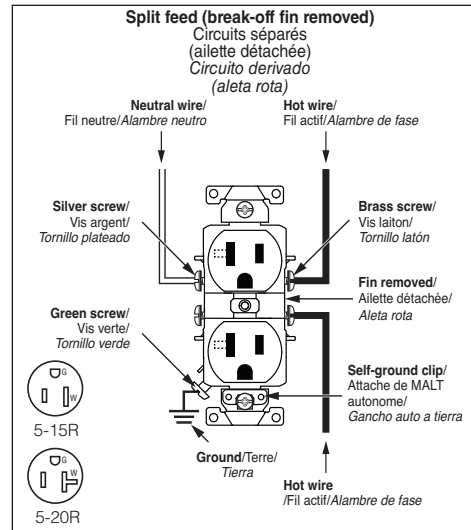
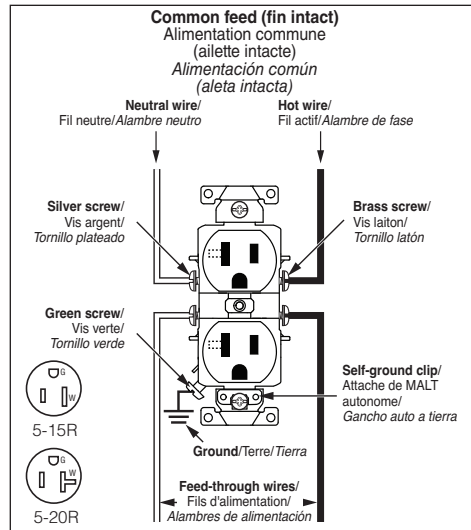

7.75"

3.75"

WARNINGS AND CAUTIONS

- **TO AVOID FIRE, SHOCK, OR DEATH: TURN OFF POWER** at circuit breaker or fuse and test that power is OFF before wiring!
- To be installed and/or used in accordance with appropriate electrical codes and regulations.
- If you are unsure about any part of these instructions, consult an electrician.
- Use this device with **copper or copper-clad wire only**.

TO INSTALL

- Back- or side-wire accepts #10, 12, or 14 AWG solid or stranded copper or #10 or 12 AWG copper-clad wire.
- Remove insulation: Side wire (3/4 in.), Back wire (1/2 in.)
- Connect per diagram.

Tighten terminal screws using the appropriate torque value, which can be found at Leviton.com/torquevalue.

PATENT STATEMENT

Patents covering this product, if any, can be found on leviton.com/patents

For Technical Assistance Call: 1-800-824-3005 (USA Only) or 1-800-405-5320 (Canada Only) www.leviton.com

AVERTISSEMENTS ET MISES EN GARDE

- **POUR ÉVITER LES RISQUES D'INCENDIE, DE CHOC ÉLECTRIQUE OU DE DÉCÈS, COUPER LE COURANT** au fusible ou au disjoncteur et s'assurer que le circuit est bien coupé avant de procéder à l'installation.
- Installer ou utiliser conformément aux codes de l'électricité en vigueur.
- À défaut de bien comprendre les présentes directives, en tout ou en partie, on doit faire appel à un électricien.
- N'utiliser ce dispositif qu'avec du **fil de cuivre ou plaqué cuivre**.

DIRECTIVES DE CÂBLAGE

- Les bornes arrière et latérales acceptent les fils de cuivre pleins ou toronnés de calibre 10, 12 ou 14 AWG ou les fils plaqués cuivre de calibre 10 ou 12.
- Retirer la gaine à raison de : 1,9 cm (3/4 po) en cas de câblage latéral, 1,3 cm (1/2 po) en cas de câblage arrière.
- Raccorder conformément au schéma.

Serrer les vis sur les boucles en exerçant le couple approprié, lequel se trouve sur Leviton.com/torquevalue.

DÉCLARATION DE BREVET

Les brevets associés au produit décrit aux présentes, le cas échéant, se trouvent à l'adresse leviton.com/patents

Ligne d'Assistance Technique : 1-800-405-5320 (Canada seulement) www.leviton.com

ADVERTENCIAS Y PRECAUCIONES

- **PARA EVITAR FUEGO, DESCARGA ELÉCTRICA, O MUERTE, INTERRUMPA LA ENERGÍA** mediante el interruptor de circuito o fusible. ¡Asegúrese que el circuito no esté energizado antes de iniciar la instalación!
- Para ser instalado y/o usado de acuerdo con los códigos eléctricos y normas apropiadas.
- Si usted no esta seguro acerca de alguna parte de estas instrucciones, consulte a un electricista.
- Use este producto sólo con **cable de cobre o revestido de cobre**.

LEA ESTAS INSTRUCCIONES ANTES DE INSTALAR.

- El cableado posterior o lateral acepta cobre sólido o trenzado AWG #10, 12 ó 14, ó cable revestido de cobre AWG #10 ó 12.
- Pele el aislante: - Cableado lateral 1.9 cm (3/4 in.), - Cableado posterior 1.3 cm (1/2 in.)
- Conecte los cables según el Diagrama.

Apriete los tornillos de las terminales utilizando los valores de torque adecuado, que pueden encontrarse en Leviton.com/torquevalue.

DECLARACIÓN DE PATENTE

Las patentes que cubren este producto, si las hay, pueden encontrarse en leviton.com/patents

Para Asistencia Técnica llame al: 1-800-824-3005 (Sólo en EE.UU.) www.leviton.com

SÓLO PARA MÉXICO

POLÍTICA DE GARANTÍA DE 10 AÑOS: Leviton S de RL de CV, Lago Tana No. 43, Col. Huichapan, Alcaldía Miguel Hidalgo, Ciudad de México, CP 11290 México. Tel (55) 5082-1040. Garantiza este producto por el término de diez años en todas sus partes y mano de obra contra cualquier defecto de fabricación y funcionamiento a partir de la fecha de entrega o instalación del producto bajo las siguientes **CONDICIONES:**

1. Para hacer efectiva esta garantía, no podrán exigirse mayores requisitos que la presentación de ésta póliza sellada por el establecimiento que lo vendió o nota de compra o factura.
2. La empresa se compromete a reemplazar o cambiar el producto defectuoso sin ningún cargo para el consumidor, los gastos de transportación que se deriven de su cumplimiento serán cubiertos por: Leviton S de RL de CV.
3. El tiempo de reemplazo en ningún caso será mayor a 30 días contados a partir de la recepción del producto en cualquiera de los sitios en donde pueda hacerse efectiva la garantía.
4. Cuando se requiera hacer efectiva la garantía mediante el reemplazo del producto, esto se podrá llevar a cabo en: Leviton S de RL de CV.
5. Esta garantía no es válida en los siguientes casos: A) Cuando el producto ha sido utilizado en condiciones distintas a las normales. B) Cuando el producto no ha sido operado de acuerdo con el instructivo de uso en idioma español proporcionado. C) Cuando el producto ha sido alterado o reparado por personas no autorizadas por Leviton S de RL de CV.
6. El consumidor podrá solicitar que se haga efectiva la garantía ante la propia casa comercial donde adquirió el producto.
7. En caso de que la presente garantía se extraviara el consumidor puede recurrir a su proveedor para que se le expida otra póliza de garantía previa presentación de la nota de compra o factura respectiva.

© 2025 Leviton Mfg. Co., Inc.

DATOS DEL USUARIO	
NOMBRE: _____	DIRECCIÓN: _____
COL: _____	C.P. _____
CIUDAD: _____	
ESTADO: _____	
TELÉFONO: _____	
DATOS DE LA TIENDA O VENDEDOR	
RAZÓN SOCIAL: _____	PRODUCTO: _____
MARCA: _____	MODELO: _____
NO. DE SERIE: _____	
NO. DEL DISTRIBUIDOR: _____	
DIRECCIÓN: _____	
COL: _____	C.P. _____
CIUDAD: _____	
ESTADO: _____	
TELÉFONO: _____	
FECHA DE VENTA: _____	
FECHA DE ENTREGA O INSTALACIÓN: _____	